

# Mikrovågsugn Instruktioner

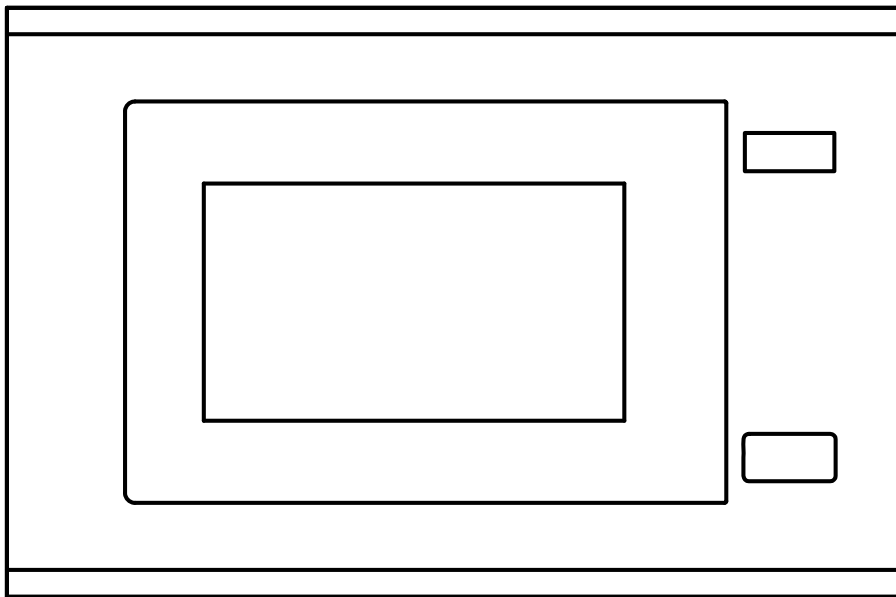

Modell: IM 5131S RF & IM 5131S V

Läs dessa instruktioner noga innan du installerar och använder ugnen

# Innehåll

<b>INNEHÅLL</b> .....	<b>1</b>
<b>SPECIFIKATIONER</b> .....	<b>1</b>
<b>FÖRSIKTIGHETSÅTGÄRDER FÖR ATT FÖRHINDRA MÖJLIG EXPONERING AV MIKROVÅGOR</b> .....	<b>2</b>
<b>SÄKERHETS INSTRUKTIONER</b> .....	<b>2</b>
<b>INSTALLATIONS GUIDE</b> .....	<b>4</b>
<b>ELANSLUTNING</b> .....	<b>5</b>
<b>RADIOSTÖRNINGAR</b> .....	<b>5</b>
<b>INNAN DU KONTAKTAR SERVICE</b> .....	<b>6</b>
<b>FÖR BÄSTA TILLAGNING</b> .....	<b>6</b>
<b>GUIDE FÖR MATLAGNINGSREDSKAP</b> .....	<b>6</b>
<b>PRODUKT DIAGRAM</b> .....	<b>7</b>
<b>KONTROLLPANEL</b> .....	<b>8</b>
<b>ANVÄNDNING</b> .....	<b>9</b>
SNABBSTART .....	9
TILLAGNING .....	9
UPPTINING .....	10
ENERGISPAR FUNKTION/ SLÄCKA DISPLAYEN .....	10
BARNSPÄRR .....	10
AUTOPROGRAM .....	10
<b>RENGÖRING OCH SKÖTSEL</b> .....	<b>12</b>
<b>INSTALLATIONS INSTRUKTIONER</b> .....	<b>13</b>

# Specifikationer

Elförbrukning	230V/50Hz, 1200W(mikrovågor)
Output	700W
Frekvens	2450MHz
Yttermått	382mm(H)×595mm(B)×316mm(D)
Ugnens innermått	198mm(H)×315mm(B)×297mm(D)
Kapacitet	20 Liter
Vik	12.5 kg

# FÖRSIKTIGHETSÅTGÄRDER FÖR ATT FÖRHINDRA MÖJLIG EXPONERING AV MIKROVÅGOR

1. Försök aldrig använda ugnen med dörren öppen, eftersom öppningen kan leda till skadlig exponering av mikrovågor. Det är viktigt att inte bryta eller manipulera med säkerhetslåsen.
2. Placera inga föremål mellan ugnens framsida och dörr, eller låt smust eller matrester samlas på tätande ytor.
3. Använd inte ugnen om den är skadad. Det är mycket viktigt att ugnsdörren stängs ordentligt och att det inte finns några skador på
  - a) Dörr (inklusive eventuella bucklor)
  - b) Gångjärn och spärrar (trasiga eller lösa)
  - c) Dörrtätningar och tätningsytor.
4. Ugnen får inte justeras eller repareras av någon utom av kvalificerad servicepersonal.

## SÄKERHETS INSTRUKTIONER

Vid användning av elektriska apparater ska grundläggande säkerhetsanvisningar följas, inklusive följande för att minimera risken för brännskador, elektrisk stöt, eldsvåda, skada på personer eller exponering av för hög dos med mikrovågor:

1. Läs igenom hela bruksanvisningen innan apparaten tas i bruk.
2. Apparaten får endast användas för det den är avsedd för och enligt det som beskrivs i bruksanvisningen. Använd inte frätande kemikalier eller gaser i denna apparat. Ugnen är speciellt anpassad för att värma, tina, tillaga eller torka livsmedel. Den är inte utformad för yrkesmässigt bruk som till exempel industriell- eller laboratorieanvändning.
3. Ugnen får inte startas om den är tom.
4. Använd inte ugnen om den har en skadad anslutningskabel eller elkontakt, om den inte fungerar, fullt ut eller om den har tappats. Om anslutningskabeln skadats, måste den ersättas av leverantören, auktoriserat serviceställe eller av fackman för att undvika fara.

5. **VARNING:** Barn får inte själva använda ugnen utan tillräckliga instruktioner, annars tillsammans med vuxen.
6. För att minimera brandrisken i ugnsutrymmet:
  - När mat värms i plast- eller pappersförpackning, ska ugnen kontrolleras ofta. Det finns risk för gnistbildning.
  - Ta bort metalltrådsförslutningar från pappers- och plastpåsar innan de läggs in i ugnen.
  - Om rök uppstår, stäng av eller dra ur anslutningskabeln till apparaten och håll luckan stängd för att kväva eventuella lågor.
  - Använd inte ugnsutrymmet för förvaring. Lämna inte kvar papper, matlagningsredskap eller mat i ugnsutrymmet när ugnen inte används.
  - Ugnen skall användas för att värma, tina, tillaga eller torka livsmedel. Den får inte användas för att värma annat som textilier eller liknande, risk för skada eller brand.
7. **VARNING:** Vätska eller annan mat får inte värmas i förslutna behållare eftersom de kan explodera.
8. Mikrovågsuppvärmning av drycker kan resultera i fördröjd explosiv kokning, därför måste försiktighet iakttas när behållaren tas ut och hanteras.
9. Friter inte mat i ugnen. Het olja kan skada ugnsdelar och redskap och kan även resultera i brännskador på huden.
10. Råa ägg eller oskalade hårdkokta ägg ska inte värmas i mikrougn eftersom de kan explodera även efter att ugnen slagits av.
11. Stick hål i mat som har tjockt skal såsom potatis, hela squash, äpplen och kastanjer innan tillagning.
12. Innehållet i nappflaska och barnmatsburk ska röras om eller skakas och temperaturen måste kontrolleras innan servering för att undvika brännskador.
13. Köksredskap kan bli varma på grund av att värmen överförs från uppvärmd mat. Ugnshandskar eller grytlapp kan behövas för att ta i redskapen.
14. Kontrollera kokkärl och redskap så att de är mikrovågssäkra.
15. **VARNING:** Det är riskabelt för annan än kvalificerad fackman att utföra service eller reparation som innebär att chassi och plåtar som skyddar mot mikrovågor avlägsnas.
16. Denna product är en Grupp 2 Klass B ISM-utrustning. Grupp 2-definitione som alla innehåller ISM (industriell, vetenskaplig och medicinsk) utrustning där radiofrekvent energi genereras avsiktligt och/eller används som elektromagnetisk strålning för behandling av material och gnistskärningsutrustning. Klass B-utrustning är utrustning som är anpassad för användning i hemmiljö och i miljöer direktkopplade till lågspänningsnät som

- levereras till byggnader avsedda för bostadsändamål.
17. Denna apparat är inte avsedd att användas av personer (inklusive barn) med nedsatt fysisk, sensorisk- eller mental kapacitet eller om de saknar erfarenhet och kunskap, såvida de inte fått vägledning och instruktioner om hur apparaten används av en person som är ansvarig för deras säkerhet.
  18. Barn ska hållas under uppsikt för att försäkras om att de inte leker med apparaten.
  19. Ugnen skall placeras fritt från andra föremål.
  20. VARNING: Placera inte ugnen ovanför annan värmealstrande apparat. Ugnen kan gå sönder och garantin kommer inte att gälla.
  21. Ugnsdörren kan bli het när ugnen är påslagen. Risk för brännskador.
  22. Ugnens alla åtkomliga delar kan bli mycket heta. Risk för brännskador.
  23. Ugnen blir mycket het när den är påslagen. Var försiktig använd ugnshandskar.
  24. Ugnens baksida skall placeras mot en vägg.
  25. VARNING: Om ugnslockets tätlistor är skadade får inte ugnen användas. Kontakta din leverantör.
  26. Ugnen får inte kopplas mot timer, tidsinställning eller fjärrkontroll.
  27. Transportsäkra den roterande tallriken innan du flyttar mikrovågsugnen.
  28. OBSERVERA: Det är farligt att själv reparera ugnen. Kontakta alltid behörig fackman eller din leverantör.
  29. Använd alltid ugnshandskar eller grytlapp för din egen säkerhet.
  30. OBSERVERA: Akta dig för heta stänk när du öppnar lock eller lättar på folie på dina kärl.

## Installations Guide

1. Se till att allt förpackningsmaterial tas bort inuti mikrovågsugnen.
2. VARNING! - Kontrollera ugnen för eventuella skador, till exempel felinställda eller böjda dörrar, skadade dörrtätningar och tätningsyta, trasiga eller lösa dörrgångjärn och spärrar och bucklor i hålrummet eller på dörren. Om det finns skador, använd inte ugnen och kontakta Cylinda service.
3. Denna mikrovågsugn måste placeras på en plan, stabil yta för att kunna klara av den tyngsta maten som kan komma tillredas i ugnen.
4. Placera inte ugnen där värme, fukt eller hög luftfuktighet alstras eller nära brännbara material.
5. Använd inte ugnen utan glasbricka, rullstöd och axel i rätt läge.
6. Se till att nätsladden är oskadad och inte går under ugnen eller över någon varm eller skarp yta

7. Elkontakten måste vara lättillgänglig så att den lätt kan kopplas loss vid en nödsituation.
8. Använd inte ugnen utomhus.

## Elanslutning

Denna apparat måste vara jordad. Ugnen är utrustad med en sladd med en jordningstråd med en jordningskontakt. Det måste anslutas till ett vägguttag som är korrekt installerad och jordad. I händelse av en elektrisk kortslutning minskar jordningen risken för elektrisk chock genom att tillhandahålla en utsläppstråd för den elektriska strömmen. Att använda högspänning är farligt och kan leda till brand eller annan olycka som kan orsaka ugnsskador.

**WARNING!** - Felaktig användning av jordningskontakten kan leda till risk för elektriska stötar.

Notera:

1. Om du har några frågor om jordning eller elektriska instruktioner, kontakta en kvalificerad elektriker eller serviceperson.
2. Varken tillverkaren eller återförsäljaren kan ta något ansvar för skador på ugnen eller personskada till följd av att de elektriska anslutningsförfarandena inte följs. Ledningarna i kabeln är färgade i enlighet med följande kod:

**Grön och Gul = JORD**

**Blå = NEUTRAL**

**Brun = LEDARE**

## Radiostörningar

Användning av mikrovågsugnen kan orsaka störningar på din radio, TV eller liknande utrustning. När det finns störningar kan det minskas eller elimineras genom att vidta följande åtgärder:

1. Rengör ugnens dörr och tätningssyta.
2. Rikta om den mottagande antennen på radio eller tv.
3. Flytta mikrovågsugnen i förhållande till mottagaren.
4. Flytta mikrovågsugnen från mottagaren.
5. Anslut mikrovågsugnen till ett annat uttag så att den och den andra mottagaren finns på olika el zoner.

# Innan du kontaktar service

Innan du kontaktar om service, kontrollera först nedanstående:

Kontrollera att ugnen är ordentligt ansluten. Om inte, ta ut kontakten från uttaget, vänta i 10 sekunder och koppla in den igen ordentligt.

Kontrollera om en propp har gått eller en säkring utlösts eller om huvudströmbrytaren. Om dessa verkar fungera korrekt testas du uttaget med en annan apparat.

Kontrollera att kontrollpanelen är korrekt programmerad och timern är inställd.

Kontrollera att dörren är ordentligt stängd genom att låsa dörrlåssystemet. Om dörren inte är ordentligt stängd fungerar inte mikrovågorna inuti ugnen.

OM INGET AV OVANSTÅENDE FÖRBÄTTRAR SITUATIONEN, KONTAKTA CYLINDA SERVICE. PRÖVA INTE ATT JUSTERA ELLER REPARERA UGNEN PÅ EGEN HAND.

## För bästa tillagning

1. Ordna maten rätt. Placera tjockaste områden mot utsidan av skålen.
2. Titta på tillagningstiden. Koka under den kortaste tiden som anges och tillsätt mer efter behov. Mat som är kraftigt överkokt kan röka eller i värsta fall antända.
3. Täck maten under matlagningen. Skydd förhindrar skvätt och hjälper livsmedel att bli jämnt tillagat.
4. Vänd maten en gång under tillagningen för att förbättra tillagning av sådana livsmedel som kyckling och hamburgare. Stora föremål som t.ex. en stek måste vändas minst en gång.
5. Flytta runt mat som köttbullar halvvägs genom tillagning både från topp till botten och från mitten av skålen till ytterkant.

## Guide för matlagningsredskap

1. Mikrovågor kan inte tränga igenom metall. Använd endast redskap som är lämpliga för användning i mikrovågsugnar. Metallbehållare för mat och dryck är inte tillåtna under tillagning. Detta krav gäller inte om tillverkaren anger storlek och form på en metallbehållare som är lämpliga för mikrovågsugn.
2. Mikrovågor kan inte tränga igenom metall, så metallredskap eller skålar med metalldetaljer bör inte användas.
3. Använd inte återvunnet papper under mikrovågsugnen, eftersom de kan innehålla små metallfragment som kan orsaka gnistor och / eller bränder.
4. Vi rekommenderar runda / ovala former snarare än kvadratiska / avlånga, eftersom maten i hörnen tenderar att överkoka.

5. Smala remsor av aluminiumfolie kan användas för att förhindra överkokning av utsatta områden. Men var försiktig och använd inte för mycket och håll ett avstånd på 2,5 cm mellan folie och ugnens innanmäte. Listan nedan är en allmän guide som hjälper dig att välja rätt redskap.

Kokkärl	Mikrovågsugn
Värmebeständigt glas	Ja
Icke värmebeständigt glas	Nej
Värmebeständig keramik	Ja
Mikrovågsugn-säker plast	Yes
Kökspapper	Yes
Metallfat	Nej
Metallskålar	Nej
Aluminiumfolie & foliebehållare	Nej

## Produkt Diagram

1. Dörrlåssystem
2. Ugnsfönster
3. Tallriksstöd
4. Den roterande tallriksens axel
5. Dörröppningsknapp
6. Kontrollpanelen
7. Mikrovågsledare
- (ta inte bort glimmerplattan som täcker vågledaren)
8. Glasplatta

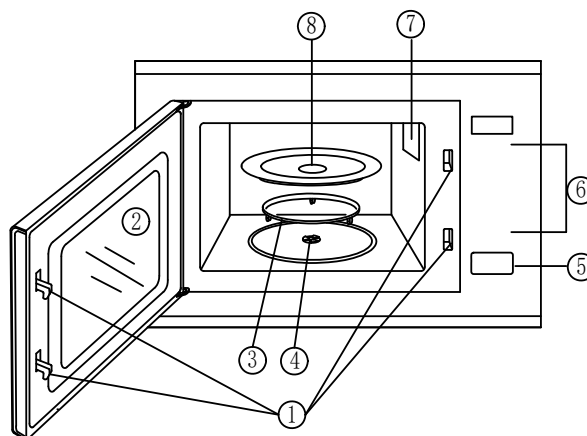

# Kontrollpanel

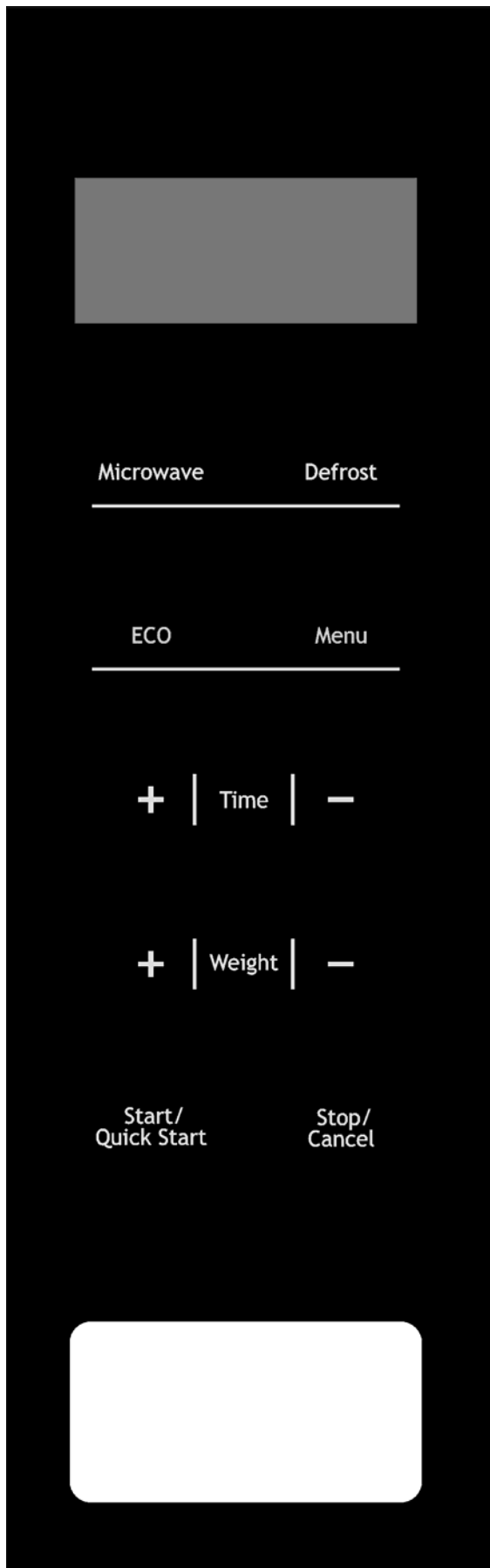

- **DISPLAY (Kontrollpanel)**

Tillagningstid, effekt, indikatorer och timer visas

- **MICROWAVE (Mikrovåg)**

Tryck för att välja mikrovågseffektnivå.

- **DEFROST (Upptining)**

Tryck för att ställa in upptiningsprogram baserat på vikt.

- **ECO (Eko)**

Används för att ställa in energisparläge.

- **MENU (Meny)**

Tryck för att välja automatisk tillagningsmeny.

- **TIME+/- (Tid)**

Tryck för att ange tid.

- **WEIGHT+/- (Vikt)**

Tryck för att ange vikt på maten eller portioner.

- **START/QUICK START (Snabb start)**

Tryck för att starta matlagningsprogrammet. Quick Start: Tryck 1, 2 eller fler gånger för att ställa in tillagningstid direkt på maxeffekt.

- **STOP/CANCEL (Stopp / avbryt)**

Tryck för att avbryta inställningen eller återställa ugnen innan du ställer in ett tillagningsprogram. Tryck en gång för att tillfälligt avbryta tillagningen, eller två gånger för att avbryta tillagningen helt.

# Användning

När ugnen först anslutits visar displayen "0000".

Om inställnings processen bryts inom cirka 60 sekunder, återgår ugnen till standby läge.

Om du trycker på STOP / CANCEL-knappen en gång under tillagning kommer programmet att pausas, tryck sedan på START / QUICK START-knappen igen för att återuppta, men om du trycker på STOP / CANCEL avbryts programmet. Efter programslut piper ljudsignalen tills du trycker på STOP / CANCEL-knappen eller öppnar dörren. Om ingenting görs på två minuter kommer ugnen att återgå till viloläge.

Inför tillagning så kommer ugnen pipa en gång om ändring/inställning kan göras. Men om du trycker på en knapp som inte kan utföra en inställning så piper ugnen två gånger för att visa att inget kan regleras.

## SNABBSTART

Använd den här funktionen för att bekvämt programmera ugnen till mikrovågsugn med 100% effekt. I standby-läge, tryck på START / QUICK START-knappen i snabb följd för att ställa vald tillagningstid (varje tryck ger 30 sekunder ända upp till 95 minuter). Ugnen startar då automatiskt.

## TILLAGNING

1. In vänteläge, tryck på MICROWAVE knappen upprepade gånger för att välja effektnivå.
2. Tryck TIME+/- knapparna för att ställa in tillagningstiden. Den kortaste är 10 sekunder och den längsta tiden 95 minuter.
3. Tryck START/QUICK START knappen för att bekräfta valet.

**Tryck MICROWAVE knappen upprepade gånger för att välja effektnivå:**

Tryck MICROWAVE	Power (Display)	Tryck MICROWAVE	Power (Display)
1 gång	100%(P100)	6 gånger	50%(P-50)
2 gånger	90%(P-90)	7 gånger	40%(P-40)
3 gånger	80%(P-80)	8 gånger	30%(P-30)
4 gånger	70%(P-70)	9 gånger	20%(P-20)
5 gånger	60%(P-60)	10 gånger	10%(P-10)

**OBS!** Under tillagning eller pausläge kan du trycka på MICROWAVE för att kontrollera effekten, och under tillagningen kan du förlänga tillagningstiden genom att trycka på START / QUICK START-knappen (varje tryck ger 30 sekunder upp till 95 minuter). Om du vill ställa in 100% effektnivå, kan du ignorera steg 1 ovan.

## UPPTINING

---

Avfrostningstid och effektnivå ställs automatiskt in när matens vikt har programmerats. Den frysta vikten sträcker sig från 100 g till 1800 g.

1. I vänteläge trycker du på DEFROST-knappen en gång.
2. Tryck på DEFROST-knappen upprepade gånger eller tryck på WEIGHT +/- knappen för att ange vikten.
3. Tryck på START / QUICK START-knappen.

OBS! Under avfrostningsprogrammet kommer systemet att pausa under programmet för att påminna dig om att vända på maten, tryck sedan på START / QUICK START igen för att återuppta avfrostningen.

## ENERGISPAR FUNKTION/ SLÄCKA DISPLAYEN

---

Ställ in Eco läge:

I standby-läge, tryck på ECO-knappen en gång, då kommer displayen visa ECO i 3 sekunder sen slocknar displayen. Du kan fortfarande ställa in ugnsfunktionen i energisparläge. I standby-läget med energisparläge inställt i mer än 10 sekunder så slocknar displayen.

Avbryta Eco läge:

I standby-läge, tryck på ECO-knappen en gång för att avbryta energisparläge.

## BARNSPÄRR

---

För att förhindra små barn att starta mikron.

- Barnspärren aktiveras automatiskt om ugnen inte används på 1 minut. Då kommer ugnen pipa och en låssymbol visas i displayen. Om man efter denna minut trycker på valfri knapp händer ingenting
- För att släppa loss barnspärren så behöver man bara öppna eller stänga ugnsluckan. Då kan man återigen använda ugnen. Ugnen kan aldrig startas i öppet läge.

## AUTOPROGRAM

---

För mat eller följande tillagningsläge är det inte nödvändigt att programmera tillagningstiden och effekten. Det räcker med att ange vilken typ av mat du vill laga samt matens vikt eller anta portioner.

1. I vänteläge, tryck upprepade gånger på MENU-knappen för att val av mat.
2. Tryck på WEIGHT +/- knappen för att ange matens vikt eller antal portioner.
3. Tryck på START / QUICK START-knappen.

**Meny för autoprogram:**

Kod	Mat	Notera
P 1	Dryck (200 ml/kopp, 1-3 koppar)	<p>Resultatet av autoprogrammen beror på faktorer som matens form och storlek och vikt, din personliga preferens för vissa livsmedels "färdignivå", samt till och med hur du placerar maten i ugnen. Om du tycker att resultatet inte är bra nog, vänligen justera tillagningstiden lite därefter.</p>
P 2	Ris (150-600 g)	
P 3	Spaghetti (100-300 g)	
P 4	Uppvärmning (200-800 g)	
P 5	Färska grönsaker (200-600 g)	
P 6	Fisk (200-600 g)	
P 7	Lunch/Middag (250-500 g)	

# RENGÖRING OCH SKÖTSEL

1. Stäng av ugnen och dra ut stickkontakten från vägguttaget innan rengöring.
2. Håll insidan av ugnen ren. När mat stänker eller utspilld vätska fastnar på ugnsväggarna, torka med en fuktig trasa. Milt diskmedel kan användas om ugnen blir väldigt smutsig. Undvik att använda spray och andra starka rengöringsmedel som kan ge fläckar, ränder eller göra ytan på luckans fönster matt.
3. De yttre ytorna ska rengöras med en fuktig trasa. För att undvika skador på de rörliga delarna inuti ugnen, får vatten inte sippra in i ventilationsöppningarna.
4. Torka av lucka och fönster på båda sidor samt lucktätningar och intilliggande delar ofta med en fuktig trasa för att ta bort spill eller stänk. Använd inte starka eller slipande rengöringsmedel.
5. En ångtvätt får inte användas.
6. Manöverpanelen får inte bli våt. Rengör med mjuk, fuktig trasa. När manöverpanelen rengöras, ska luckan lämnas öppen så att ugnen inte startas av olyckshändelse.
7. Om ånga ackumuleras invändigt eller runt utsidan av ugnsluckan, torkas det av med mjuk trasa. Ånga kan uppstå när ugnen används under förhållanden med hög fuktighet. Detta är normalt.
8. Det är nödvändigt att då och då ta bort glasbrickan för rengöring. Tvätta brickan i varmt såpvatten eller i diskmaskin.
9. Bäraren för tallriken och ugnsbotten ska rengöras regelbundet för att undvika oljud. Torka bara av bottenytan i ugnen med ett milt rengöringsmedel. Bäraren ska tvättas med milt såpvatten eller i diskmaskin. När bäraren tagits bort från ugnsbotten för rengöring ska den alltid sättas tillbaka på rätt plats omedelbart efter att du är klar.
10. Ta bort dålig lukt från din ugn genom att blanda en kopp vatten med saften och skalet från en citron i en djup skål för mikrovågsugn, och kör den i mikrougnen i fem minuter på hög effekt. Torka därefter noggrant torrt med en mjuk trasa.
11. Behöver ugnslampan bytas, kontakta din återförsäljare för hjälp.
12. Ugnen ska rengöras regelbundet och matrester ska tas bort. Om ugnen inte sköts och hålls i rent skick, kan det leda till att ytan förstörs och till att apparatens livslängd förkortas, vilket kan resultera i elektrisk fara.
13. Kasta inte denna apparat i hushållssoporna. Den ska lämnas in på en återvinningsstation.

# INSTALLATIONS INSTRUKTIONER

