

S

BRUKSANVISNING Spisfläkt typ 420

SÅ HÄR ANVÄNDS SPISFLÄKTEN

Funktion fig. 1

- A - Vred för fläktmotor.
- B - Tryckknapp för belysning
- C - Brytare som påverkas av den utdragbara fronten. När fronten drages ut, tänds belysningen samt fläktmotorn startar i det läge den befann sig i, när fronten sköts in.

Använd hastighet 2 vid normal matlagning, hastighet 3 vid intensiv osutveckling och hastighet 1 vid efterventilation. Att flambra under spisfläkten/spiskåpan är inte tillåtet. Tillräckligt med luft måste tillföras rummet när spisfläkten/spiskåpan används samtidigt med produkter som använder annan energi, än el-energi t.ex. gasspis, gas/braskaminer, ved/oljepannor etc.

SKÖTSEL

Rengöring

Spisfläkten torkas av med våt trasa och diskmedel. Filtret bör rengöras ca 2 gånger i månaden vid normal användning. Filter och fläkthjul kan tas loss från spisfläkten vid rengöring. Lossa filterkassetten genom att trycka in snäppena i bakkant, **fig 2 a**. Tag isär filtret och avlägsna filterduken genom att lossa filterhållaren, **fig 2 b**.

Blötlegg filterduken och filterplåten i varmt vatten blandat med diskmedel. Filterkassetten kan även diskas i maskin. Någon gång per år bör spisfläkten rengöras invändigt. Tag loss insugningsringen först och drag sedan loss fläkthjulet från motorn, **fig 3**. Torka invändigt med våt trasa och diskmedel. Fläkthjulet och insugningsringen diskas i maskin eller genom blötläggning i diskmedel. Fläkthjulet och insugningsringen trycks på plats efter rengöringen. Sätt tillbaka filterplåten och tryck upp så att den låser fast i snäppena. **Se till att samtliga fyra snäppen låser fast**.

Risken för brandspridning ökar om spisfläkten/spiskåpan inte rengörs så ofta som anges.

Byte av lysrör

Lampglaset lossas genom att snäppet trycks i pilens riktning, **fig.4**. Lysröret är nu åtkomligt för byte. (Lysrör sockel G 23)

OM SPISFLÄKTEN INTE FUNGERAR

Service

Kontrollera att säkringen är hel. Prova belysning och samtliga hastigheter så att Du vet vad som inte fungerar. Ring **FRANKE Futurum AB, Byske tel. 0912 -40 500**. De hjälper till att konstatera felet och anvisar servicefirma så att Du får snabbaste och bästa service.

Produkten omfattas av gällande EHL-bestämmelser.

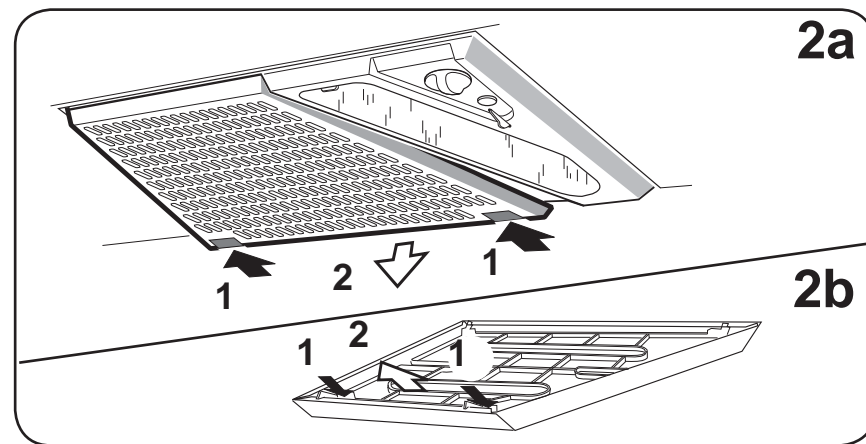

FIN

Liesituuletin 420 KÄYTTÖOHJE

NÄIN KÄYTÄT LIESITUULETINTA

Kuva 1. Toiminta

- A - Puhaltimen kytkin.
- B - Valaisimen kytkin
- C - Automaattikytkin. Sytyttää valon ja käynnistää puhaltimen valitulla teholla, kun lippa vedetään ulos.

Käytänopeutta 2 normaalin ruuanlaiton yhteydessä, nopeutta 3 kun tarvitaan suurta käryn poistoa ja nopeutta 1 jälkituletuksen.

Liesituulettimen tai - kuvun alla ei saa liekittää ruokia.

Jos liesituulettimen kanssa käytetään yhtä aikaa jotakin muuta kuin sähköenergiaa käyttävää laitetta kuten takkaa, kaminaa, kaasuliettä, puu/öljylämmitintä tms, on riittävän korvausilman tuonnista huonetilaan huolehdittava.

HUOLTO

Puhdistus

Tuulettimen pinnat puhdistetaan astianpesuveteen kostutetulla rievulla. Suodatin suositellaan puhdistettavan pari kertaa kuukaudessa. Suodatin ja siipipyörä voidaan irrottaa puhdistuksen ajaksi.

Irroita suodatinkasetti painamalla takareunassa olevia säppejä, **kuva 2 a**. Suodatin voidaan pestä koneessa tai käsin. Käsin pesua varten vapautta suodatinkangas pidikkeestään, **kuva 2 b**. Pese rasvasuodatin puristelemalla sitä lämpimässä pesuveudessa. Tuulettimen sisäosa suositellaan pestävän pari kertaa vuodessa. Irroita ensin suojarengas ja sen jälkeen siipipyörä moottorista, **kuva 3**. Puhdista sisäpinnat kostealla rievulla. Suojarengas ja siipipyörä voidaan pestä koneessa tai käsin. Puhdistuksen jälkeen siipipyörä ja suojarengas painetaan paikoilleen, jonka jälkeen suodatinkasetti asetetaan paikalleen niin, että säpät kiinnittävät sen laitteeseen.

Varmista, että kaikki neljä säppiä kiinnittyvät.

Huolehdi tuulettimen säännöllisestä puhdistuksesta.

Mikäli siitä ei huolehdi, saattaa sinne kerääntynyt rasva aiheuttaa palovaaran.

Loisteputken vaihto

Lampunlasi irroitetaan painamalla säppiä lasin suuntaisesti, **kuva 4**. Nyt loisteputki on vaihdettavissa.

JOS LIESITUULETIN EI TOIMI

Huolto

Varmista, että sulake on ehjä. Kokeile valaistusta ja moottorin eri nopeuksia, tietäksesi mikä ei toimi. Ota yhteys lähimpään huoltoliikkeeseen tai maahantuojaan - **Honkoliini Professional, puh. 03 - 2254900**.

TAKUU

Valmistaja antaa laitteelle 1 vuoden takuun ostopäivästä lukien mahdollisten raaka-aine- ja valmistusvirheiden varalta. Säilytä ostokuitti.

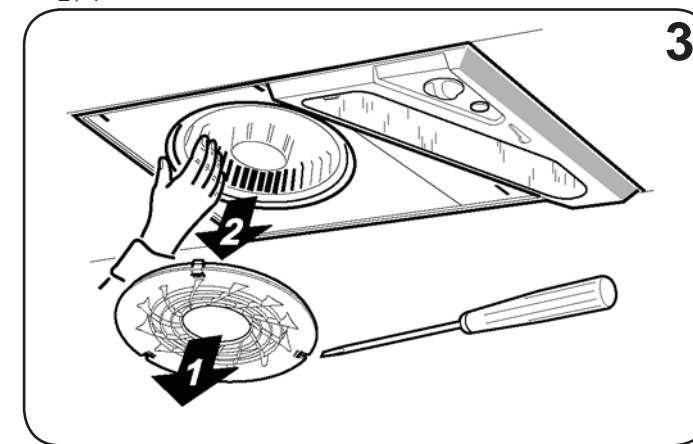

N

BRUKSANVISNING Ventilator type 420

SLIK BRUKES VENTILATOREN:

Funksjon (fig. 1)

- A - Vribryster for ventilatormotor.
- B - Tryckknapp for belysning
- C - Bryter som påvirkes av den uttrekkbare fronten. Når fronten trekkes ut, tennes belysningen og ventilatormotoren starter i den posisjon vribrysteren for ventilatormotoren befant seg i når fronten ble skjøvet inn.

Benytt hastighet 2 ved normal matlagning, hastighet 3 ved høy osutvikling, og hastighet 1 ved etterventilasjon. Der er ikke tillatt å flambere under ventilatoren. Tilstrekkelig med luft må tilføres rommet når ventilatoren benyttes samtidig med produkter som bruker annen energi enn elektrisk energi, f.eks. gass topp, gass varmeovner, ved/oljefyr. etc.

VEDLIKEHOLD

Rengjøring

Ventilatoren tørkes av med en fuktig klut og mildt såpevann. Filteret bør rengjøres ca. 2 ganger i måneden ved normalt bruk. Filter og viftehjul kan tas løs fra ventilatoren ved rengjøring. Ta løs filterkassetten ved å trykke inn snæppene i bakkant, **fig. 2a**.

Ta ifra hverandre filtret og filterduken ved å løsne filterholderen, **fig. 2b**. Bløtlegg filterduken og filterplaten i varmt såpevann. Filterkassetten kan også vaskes i oppvaskmaskin. Noen ganger pr. år bør ventilatoren vaskes innvendig.

Ta løs innsugningsringen først og trekk deretter viftehjulet av motoren, **fig. 3**. Tork av innvendig med fuktig klut og mildt såpevann. Viftehjulet og innsugningsringen vaskes i oppvaskmaskin eller ved bløtlegging i varmt såpevann. Viftehjulet og innsugningsringen trykkes opp på plass etter rengjøringen.

Sett tilbake filterkassetten og trykk opp slik at den låser fast i snæppene. **Kontroller at alle fire snæppene låses fast.**

Fare for brannspredning øker hvis ikke ventilatoren/volumhetten rengjøres så ofte som angitt.

Byte av lysrør

Ta løs lampeglasset ved at snæpperne trykkes mot fronten, **fig. 4**. Lysrøret er nå klar for byte. (Lysrør med sokkel G 23).

HVIS VENTILATOREN IKKE VIRKER

Service

Kontroller at sikringen er hel. Prøv belysningen og samtlige hastigheter, så vet du hva som ikke virker.

Ring **Nomanor AS, Moss, tel 069-25 22 30**

Serviceavdelingen hjelper til å konstatere feilen og anvi-ser et servicefirma, slik at du får den raskeste og beste service.

Garanti

Garanti i henhold til NEL's betingelser. Kjøpsdokument gis av forhandleren.

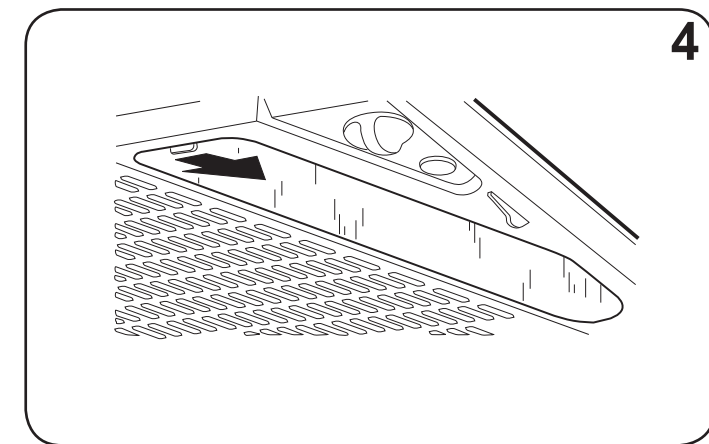

DK

BRUGSANVISNING Emhætte type 420

SÅDAN ANVENDES EMHÆTTEN

Funktion fig 1

- A - Knap for blæsermotor
- B - Trykknop for belysning
- C - Afbryder som påvirkes når fronten trækkes ud, belysningen tændes og ventilatoren starter i den hastighed den befandt sig i, da fronten blev skubbet ind.

Anvend hastighed 2 ved normal madlavning, hastighed 3 ved intensiv mados og hastighed 1 ved efterventilation. Det er ikke tilladt at flambere under emhætten. Tilstrækkelig med luft må tilføres rummet, når emhætten anvendes samtidig med at produkter som anvender anden energi end el-energi, som eksempel gaskomfur eller gaskaminer.

VEDLIGEHOLDELSE

Rengøring

Emhætten tørres af med en våd klud og lidt opvaskemiddel. Filteret bør rengøres ca 2 gange om måneden ved normal brug. Filter og blæserhjul demonteres ved rengøring. Demontér filterkassetten ved, at trykke på snaplåsene i bagkanten af filteret, **fig 2a**. Tag filteret ud af kassetten ved at løsne filterholderen, **fig 2b**. Kom filteret og kassetten i varmt vand med lidt opvaskemiddel tilsat. Filterkassetten kan også rengøres i en opvaskemaskine. Emhætten bør rengøres indvendigt nogle gange om året. Demontér indsningsringen først og derefter udtages blæserhjulet fra motoren, **fig 3**. Aftør indvendigt med en våd klud tilsat lidt opvaskemiddel. Blæserhjulet og indsningsringen vaskes i balje eller opvaskemaskine. Blæserhjulet og indsningsringen trykkes på plads efter rengøringen. Sæt filterkassetten på plads og tryk op så den låser i hæfterne. **Var sikker på, filterkassetten låser sig fast i alle fire hæfter.**

Risiko for brand kan forekomme, hvis emhætten ikke rengøres så ofte som anbefalet.

Udskiftning af Lysrør

Lampeglasset løsnes ved at trykke snaplåsen i pilens retning, **fig 4**. Lysrøret kan nu udskiftes. (Lysrør sokkel G 23)

Hvis Emhætten ikke fungerer

Service

Kontroller, at sikringerne ikke er sprunget eller fejlstrømsrelæ er udløst. Afprøv belysning og blæsehastigheder og se hvilken af funktionerne som ikke virker.

DTS - Dansk Total Service Ring til **FRANKE Fututum's serviceafdeling på tlf. +46 (0)912-40 500**

Garanti

Garanti perioden er 12 måneder fra købsdato. Ved evt. monterebesøg i garanti perioden skal købsdokument forevises. Skal opsættes og monteres efter gældende bestemmelser fastsat af DEMKO.

